

集 合 時 間

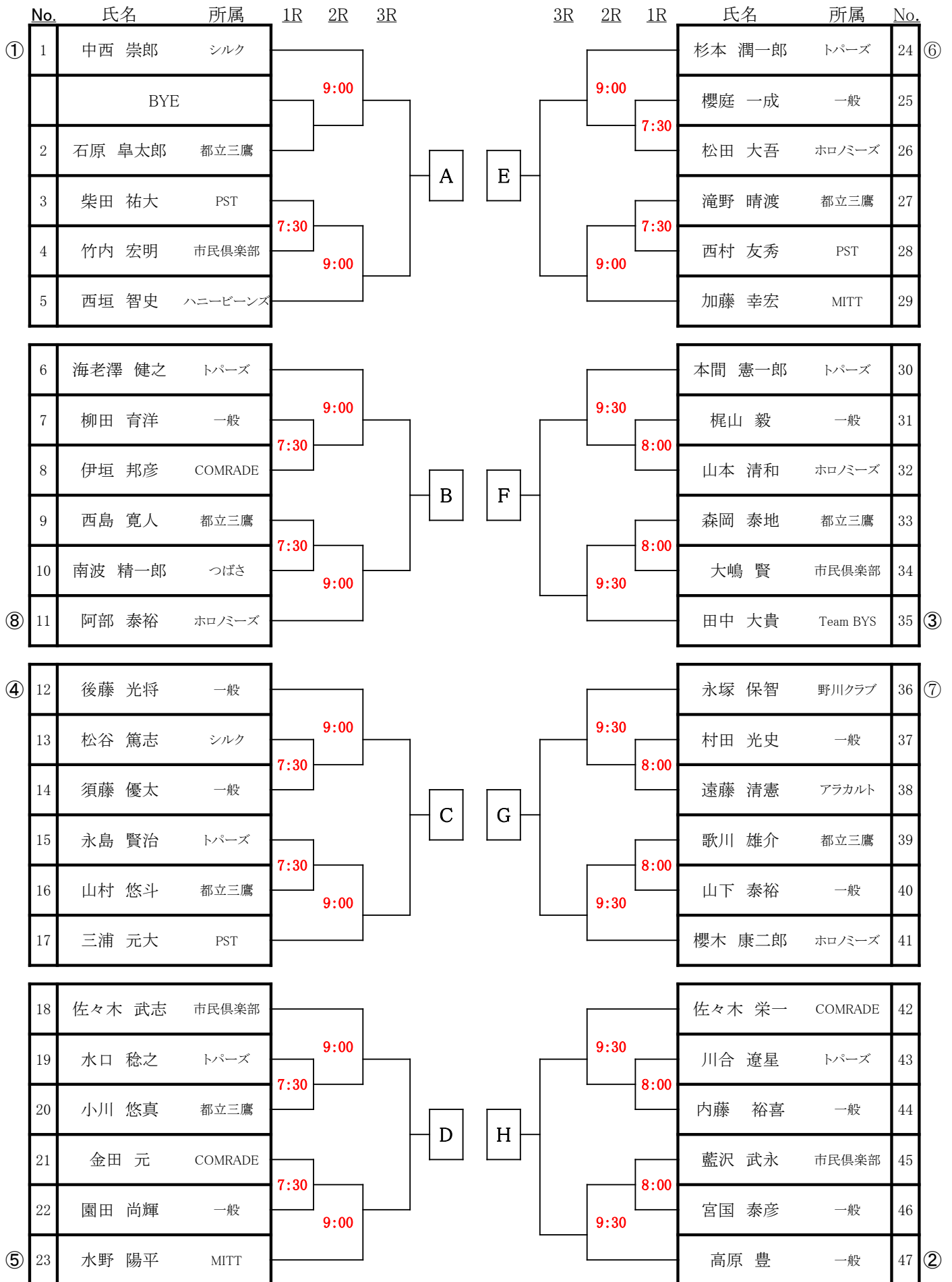

集 合 時 間

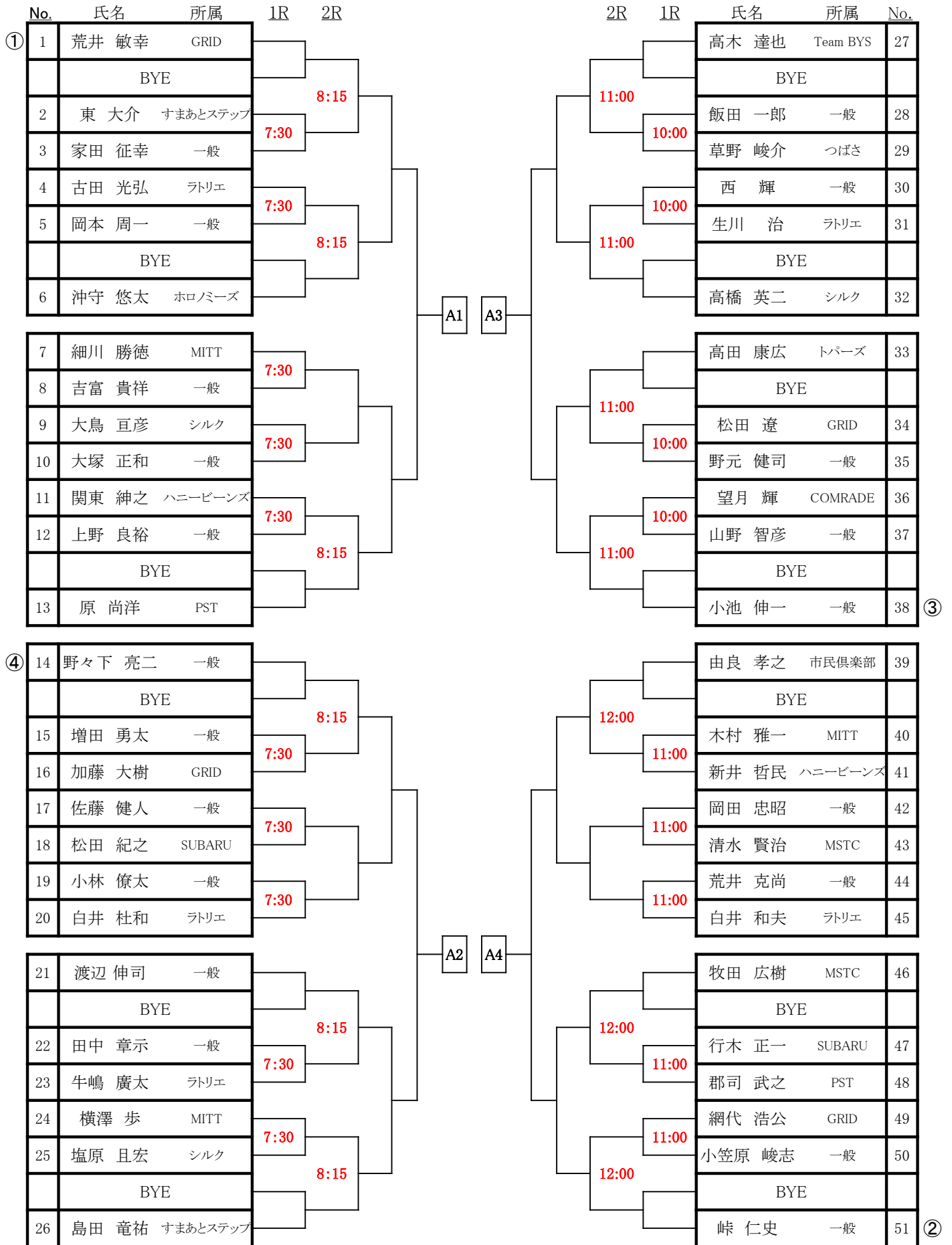

集 合 時 間

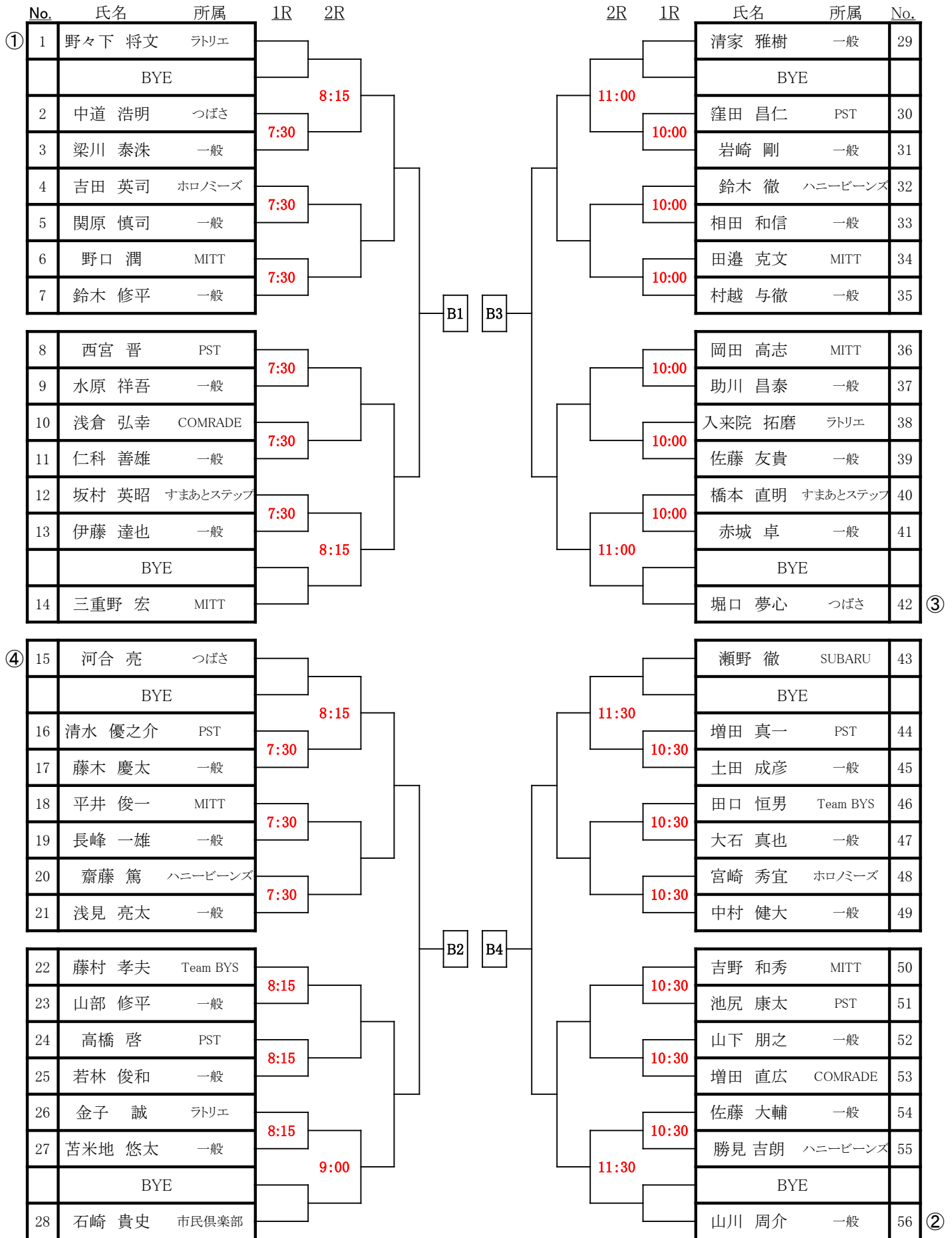

集 合 時 間

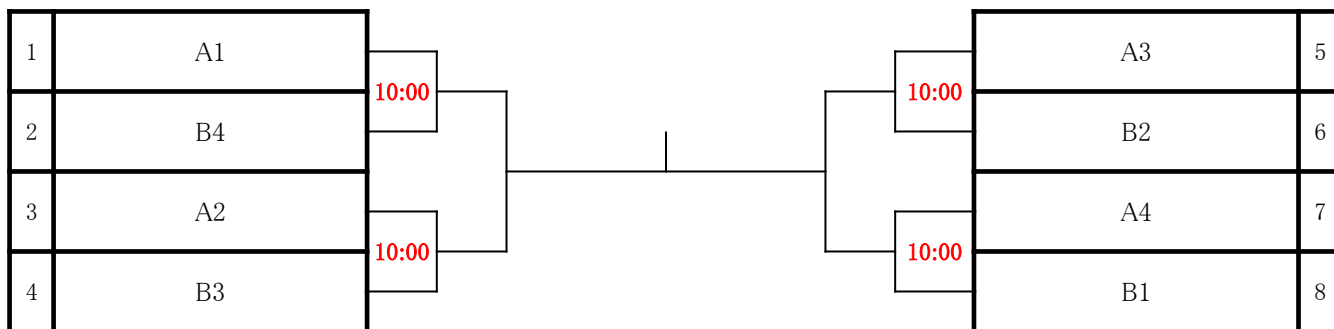

集 合 時 間

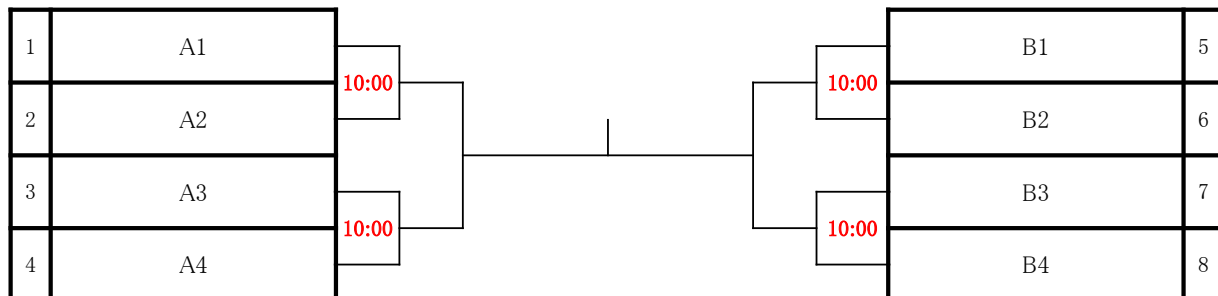

男子グランドシニア

集合時間

No.	氏名	所属	1R	2R	3R		3R	2R	1R	氏名	所属	No.	
① 1	長山 憲明	シルク									大枝 健一	新川倶楽部	13
	BYE												
2	柏 義光	新川倶楽部									鈴木 美好	COMRADE	14
3	林 卓治	ヲトリエ											
4	箕輪 勝征	MSTC									村田 光平	一般	16
5	三宮 章	一般											
	BYE										BYE		
6	由井 伸一	シルク									渡辺 広幸	トパーズ	18
	BYE												
④ 7	清藤 道男	新川倶楽部									姫野 和祐	新川倶楽部	19
	BYE												
8	立道 元博	一般									鈴木 敏夫	COMRADE	21
9	山田 幸満	ヲトリエ											
10	橋本 明	新川倶楽部									小川 元一	一般	23
11	寺田 充	ハニービーンズ											
	BYE										BYE		
12	森田 秀昭	ヲトリエ									太田 充生	ヲトリエ	25
	BYE												

集合時間

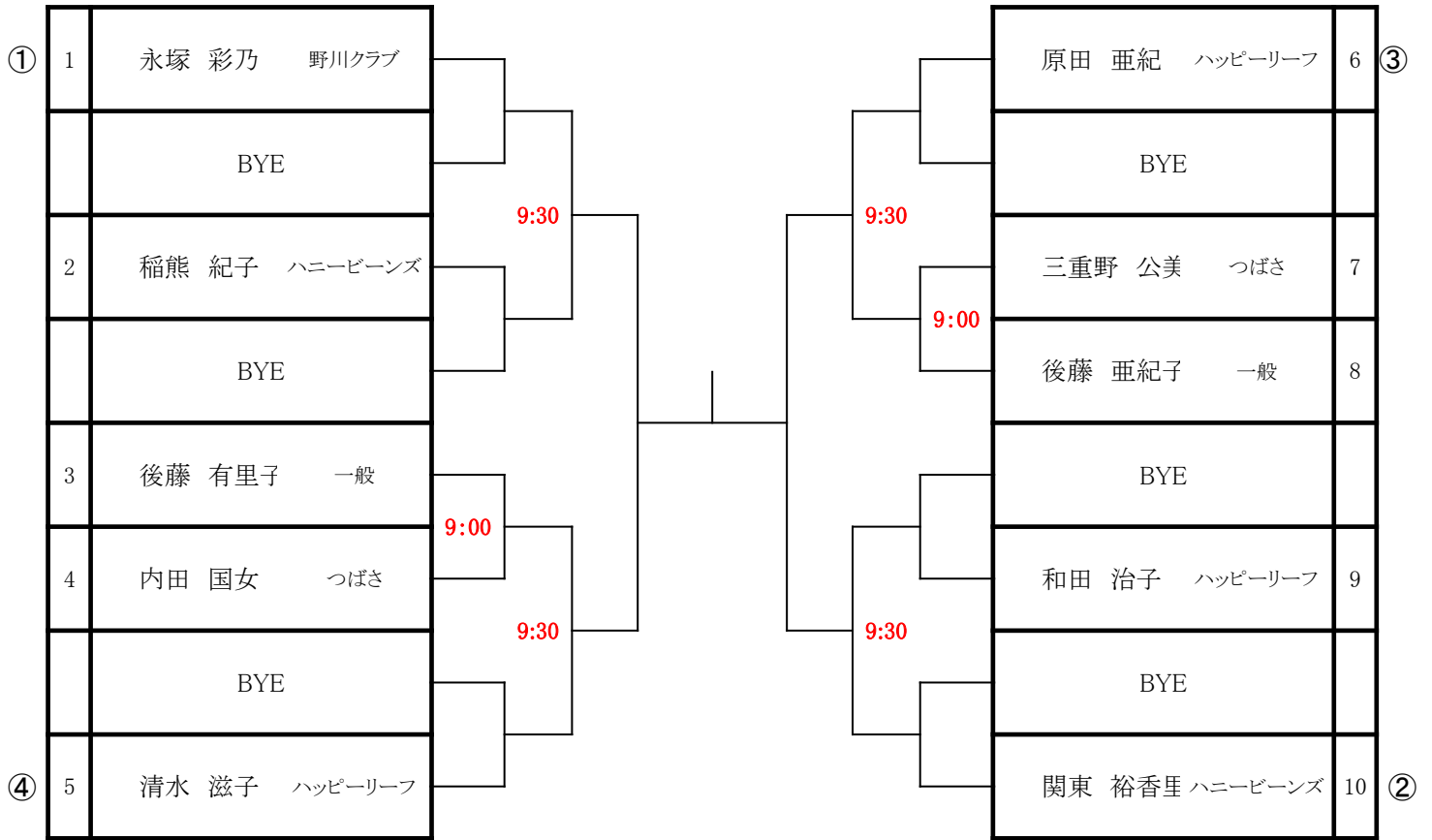

集合時間

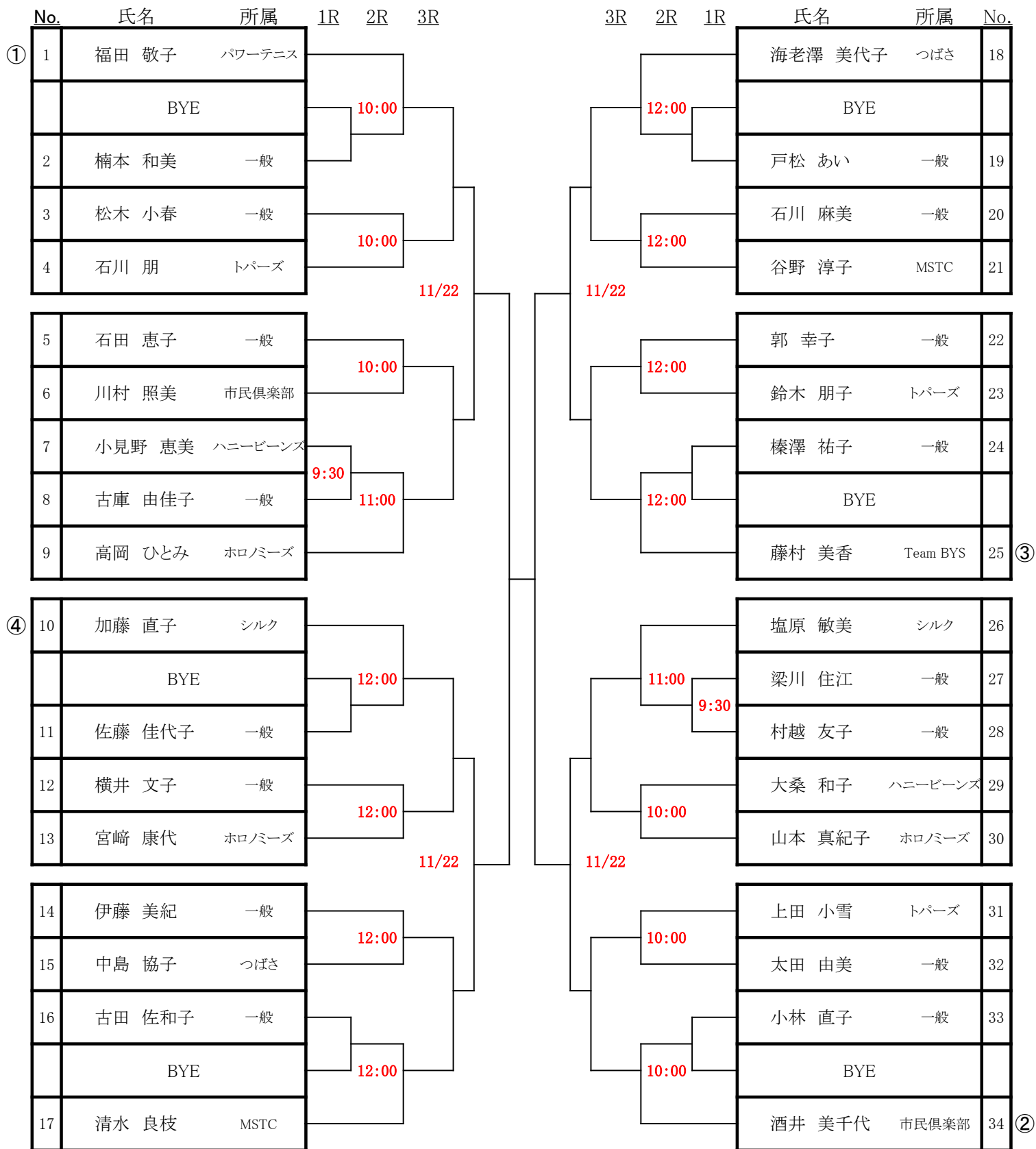

集合時間

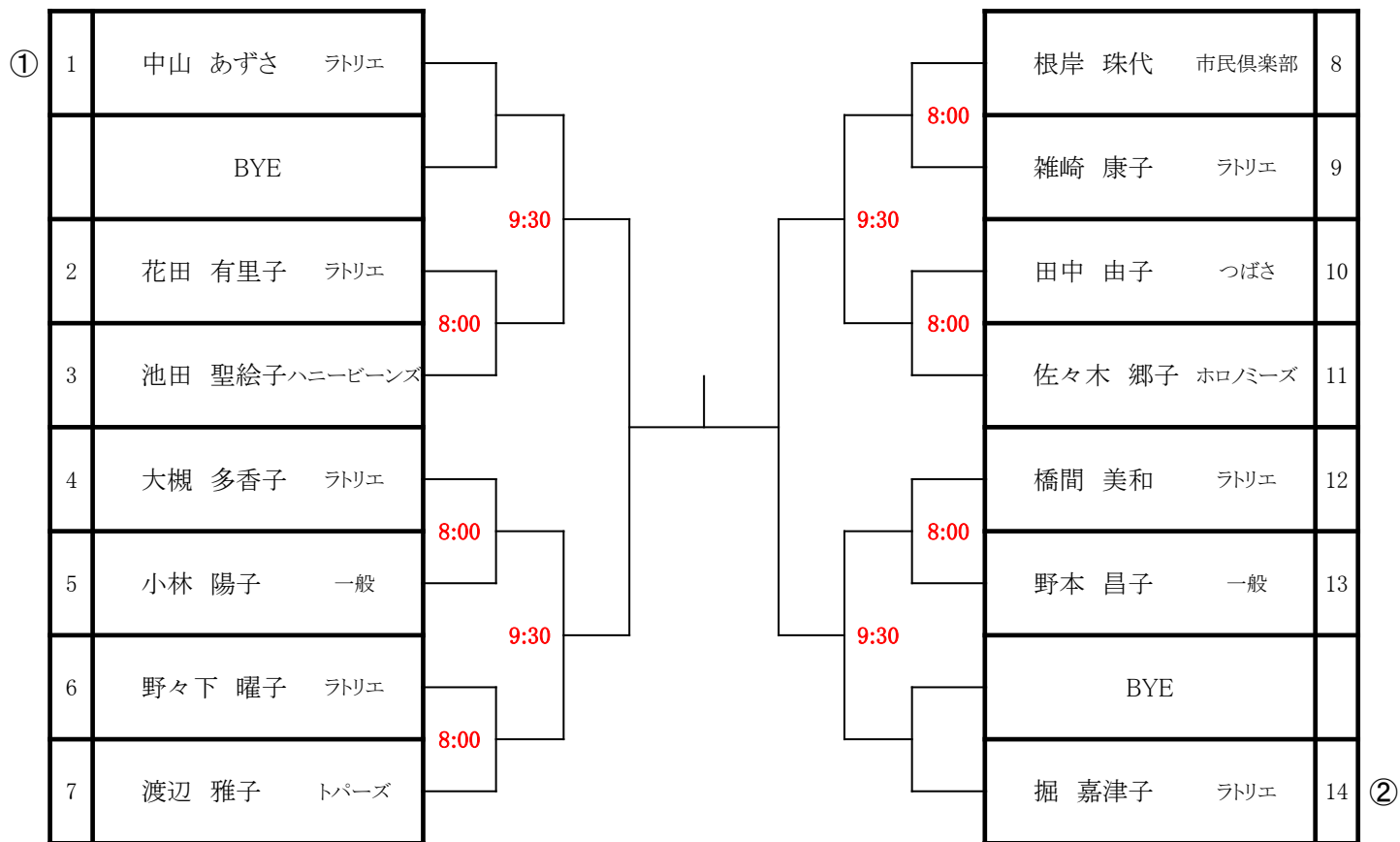

2020年10月18日

女子ジュニア

集合時間

			1R	2R	3R				3R	2R	1R				
No.	氏名	所属										氏名	所属	No.	
① 1	神村 京花	四中	}	}	}	}	}	}	}	}	}	}	}	}	13
	BYE														
2	中川 尋音	六中	}	}	}	}	}	}	}	}	}	}	}	}	14
3	山下 莉佳	三鷹中													
4	牧 陽南乃	四中	}	}	}	}	}	}	}	}	}	}	}	}	16
5	小林 真琴	三鷹中													
	BYE														
6	久保田 真奈	三鷹中													18
			11/22			11/22									
④ 7	椎原 和奏	三鷹中	}	}	}	}	}	}	}	}	}	}	}	}	19
	BYE														
8	嘉村 マリー	三鷹中	}	}	}	}	}	}	}	}	}	}	}	}	20
9	濱野 花耶	六中													
10	関 夏希	四中	}	}	}	}	}	}	}	}	}	}	}	}	22
11	小林 朋葉	三鷹中													
	BYE														
12	千場 結子	三鷹中													24
			11/22			11/22									